

2.2.2.2. Per tubi di rame

Le giunzioni dei tubi di rame devono essere realizzate mediante saldatura di testa o saldatura a giunzione capillare (UNI 8050), od anche per giunzione meccanica, tenendo presente che giunzioni e raccordi meccanici non devono essere impiegati nelle tubazioni sotto traccia ed in quelle interrate.

I raccordi ed i pezzi speciali possono essere di rame, di ottone o di bronzo (secondo UNI 8050).

Le giunzioni miste, tubo di rame con tubo di acciaio, devono essere realizzate mediante brasatura forte o raccordi misti (meccanici a compressione o filettati). I rubinetti per i tubi di rame devono essere di ottone, di bronzo o di acciaio, con le medesime caratteristiche di cui al punto precedente.

2.2.2.3. Per tubi di polietilene

I raccordi ed i pezzi speciali dei tubi di polietilene devono essere realizzati anch'essi di polietilene (secondo le UNI 8849, UNI 8850, UNI 9736); le giunzioni devono essere realizzate mediante saldatura di testa per fusione a mezzo di elementi riscaldanti o, in alternativa, mediante saldatura per elettrofusione.

Le giunzioni miste, tubo di polietilene con tubo metallico, devono essere realizzate mediante un raccordo speciale polietilene-metallo idoneo per saldatura di testa, o raccordi metallici filettati o saldati.

I rubinetti per i tubi di polietilene possono essere, oltre che dello stesso polietilene, anche con il corpo di ottone, di bronzo o di acciaio, sempre con le medesime caratteristiche di cui in 2.2.2.1.

2.3. Impianti

2.3.1. Posa in opera — Generalità

2.3.1.1. È vietato installare impianti per gas aventi densità relativa maggiore di 0,80 in locali con pavimento al di sotto del piano di campagna.

2.3.1.2. Le tubazioni possono essere collocate in vista, sotto traccia ed interrate. Devono comunque essere osservate le prescrizioni qui di seguito riportate.

2.3.1.3. È ammesso l'attraversamento di intercapedini chiuse, purché, nell'attraversamento, la tubazione non presenti giunzioni o saldature e venga collocata in tubo guaina passante, di acciaio, con l'estremità verso l'esterno aperta e quella verso l'interno sigillata.

La tubazione collocata in attraversamento di vani o di ambienti con pericolo di incendio (ad esempio rimesse, garage, magazzini di materiali combustibili) dovrà essere protetta con materiali aventi classe 0 di reazione al fuoco. Le guaine di cui sopra devono avere il diametro interno di almeno 10 mm maggiore del diametro esterno della condotta.

2.3.1.4. Nell'attraversamento di muri pieni, muri di mattoni forati e pannelli prefabbricati, la tubazione non deve presentare giunzioni o saldature e deve essere protetta con tubo guaina passante murato con malta di cemento.

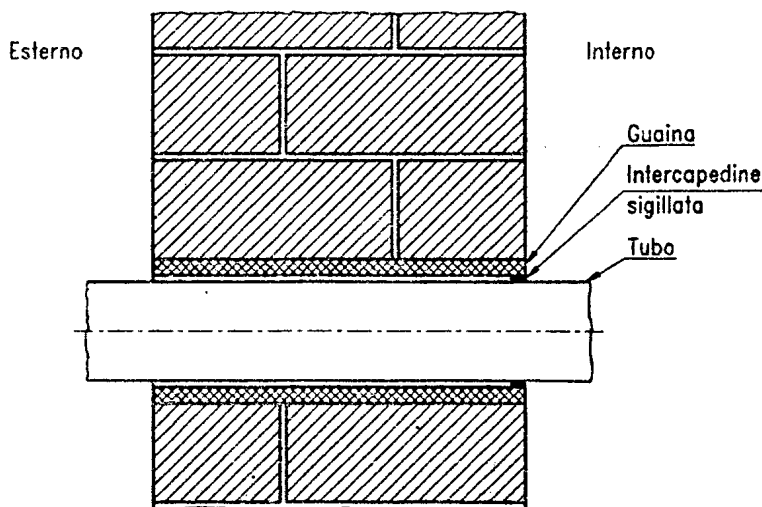

Fig. 1

(segue)

2.2.2.2. Per tubi di rame

Le giunzioni dei tubi di rame devono essere realizzate mediante saldatura di testa o saldatura a giunzione capillare (UNI 8050), od anche per giunzione meccanica, tenendo presente che giunzioni e raccordi meccanici non devono essere impiegati nelle tubazioni sotto traccia ed in quelle interrate.

I raccordi ed i pezzi speciali possono essere di rame, di ottone o di bronzo (secondo UNI 8050).

Le giunzioni miste, tubo di rame con tubo di acciaio, devono essere realizzate mediante brasatura forte o raccordi misti (meccanici a compressione o filettati). I rubinetti per i tubi di rame devono essere di ottone, di bronzo o di acciaio, con le medesime caratteristiche di cui al punto precedente.

2.2.2.3. Per tubi di polietilene

I raccordi ed i pezzi speciali dei tubi di polietilene devono essere realizzati anch'essi di polietilene (secondo le UNI 8849, UNI 8850, UNI 9736); le giunzioni devono essere realizzate mediante saldatura di testa per fusione a mezzo di elementi riscaldanti o, in alternativa, mediante saldatura per elettrofusione.

Le giunzioni miste, tubo di polietilene con tubo metallico, devono essere realizzate mediante un raccordo speciale polietilene-metallo idoneo per saldatura di testa, o raccordi metallici filettati o saldati.

I rubinetti per i tubi di polietilene possono essere, oltre che dallo stesso polietilene, anche con il corpo di ottone, di bronzo o di acciaio, sempre con le medesime caratteristiche di cui in 2.2.2.1.

2.3. Impianti

2.3.1. Posa in opera — Generalità

2.3.1.1. È vietato installare impianti per gas aventi densità relativa maggiore di 0,80 in locali con pavimento al di sotto del piano di campagna.

2.3.1.2. Le tubazioni possono essere collocate in vista, sotto traccia ed interrate. Devono comunque essere osservate le prescrizioni qui di seguito riportate.

2.3.1.3. È ammesso l'attraversamento di intercapedini chiuse, purché, nell'attraversamento, la tubazione non presenti giunzioni o saldature e venga collocata in tubo guaina passante, di acciaio, con l'estremità verso l'esterno aperta e quella verso l'interno sigillata.

La tubazione collocata in attraversamento di vani o di ambienti con pericolo di incendio (ad esempio rimesse, garage, magazzini di materiali combustibili) dovrà essere protetta con materiali aventi classe 0 di reazione al fuoco. Le guaine di cui sopra devono avere il diametro interno di almeno 10 mm maggiore del diametro esterno della condotta.

2.3.1.4. Nell'attraversamento di muri pieni, muri di mattoni forati e pannelli prefabbricati, la tubazione non deve presentare giunzioni o saldature e deve essere protetta con tubo guaina passante murato con malta di cemento.

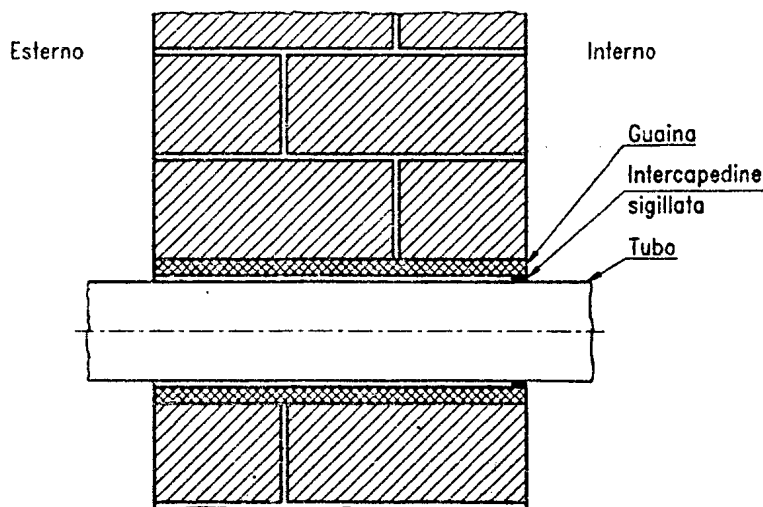

Fig. 1

(segue)